

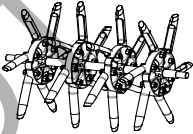



SLEEPBELUCHTER Gebruikershandleiding AET48

Beginnend met serienummer: 020316001

Vervangingsonderdelen

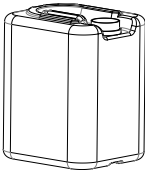
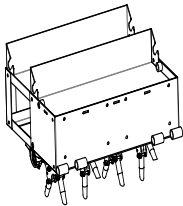
Tandenrijkit	Tandenkit	Waterkan	72" Conversiekit
Volledige tandenrij ter vervanging van één volledige rij tanden. Bevat montageplaten, spreider en alle montagemateriaal.	Individuele coring-tanden ter vervanging van versleten of gebroken tanden.	Geeft gewicht aan de machine om de grond dieper te kunnen doorwerken.	Kan het toestel tot 72" uitbreiden.
			
P/N 361279	P/N 360100	P/N 361100	P/N 361273

BELANGRIJK- LEES AANDACHTIG VOOR GEBRUIK EN BEWAAR OM LATER TE KUNNEN RAADPLEGEN



INHOUD

SPECIFICATIES EN INSTRUCTIELABELS	3
VERPAKKINGSCHECKLIST & ASSEMBLAGE	4
MONTAGE EN GEBRUIK	5
ONDERHOUD EN PROBLEMEN OPLOSSEN	5-6

NOT FOR REPRODUCTION



AET48 Gebruikershandleiding

SPECIFICATIES

KVSP/TKVSP

Gewicht totale eenheid:	109,8 kg (244#)
-------------------------	-----------------

INSTRUCTIELABELS

De hieronder getoonde labels zijn geïnstalleerd op uw BILLY GOAT® beluchter. Indien er labels beschadigd zijn of ontbreken, dient u deze te vervangen voordat u de apparatuur gebruikt. Onderdeelnummers van de Geïllustreerde Onderdelenlijst worden gegeven om eenvoudiger vervangende labels te kunnen bestellen. De correcte positie voor ieder label kan worden bepaald door de getoonde onderdeelnummers te raadplegen.



LABEL WAARSCHUWING AFSCHERMINGEN
P/N 900327



AET48 Gebruikershandleiding

VERPAKKINGSCHECKLIST

Uw Billy Goat wordt in één doos vanuit de fabriek verzonden.



LEES alle veiligheidsinstructies voordat u de eenheid in elkaar zet.
PAS OP wanneer u de machine uit de doos verwijdert.

ONDERDELENZAK EN LITERATUUR

Garantiekaart P/N- 400972, Gebruikershandleiding P/N-361277, Zak met Losse Onderdelen P/N-361148, Algemene Veiligheids- en Waarschuwingshandleiding P/N-

Om vast te zetten, plaats de staaf in de sleuven met de pin tussen het frame

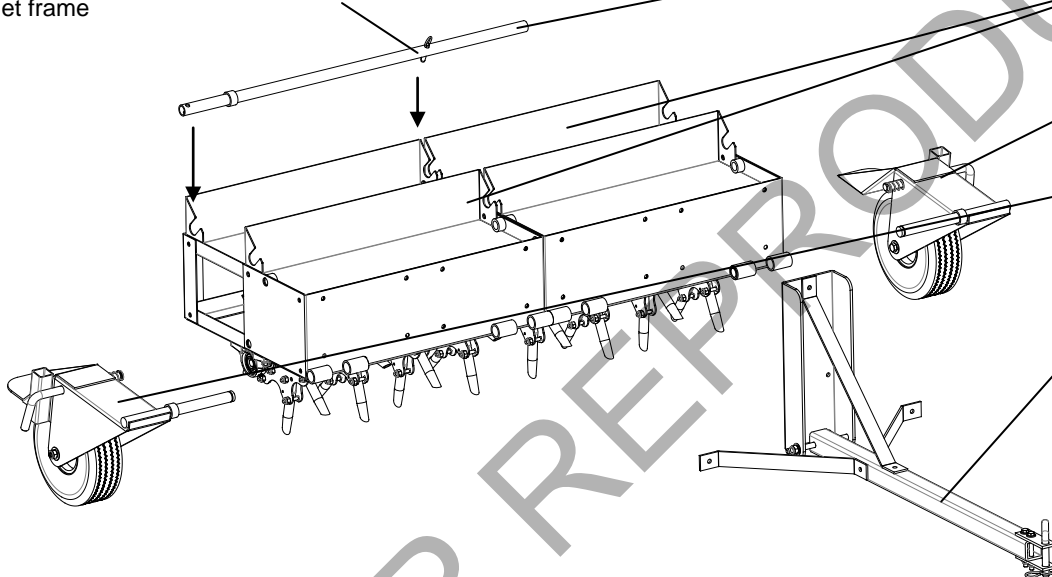

Checklist onderdelen in de doos

- Hefstang Tow AE - 361152
- Tow AE Frame - 361130-S
- Assemblage Linker Wiel - 361111-S
- Assemblage Rechter Wiel - 361112-S
- Assemblage Trekhaak - 361114
- Assemblage Losse Onderdelen - 361148
- Gebruikershandleiding Tow AE 361149

MONTAGE

OPMERKING: Naar items in () kan zijn verwezen in de Onderdelenillustratie en Lijst met onderdelen op pagina's 7-8.

1. Zet de machine in elkaar.
2. Verbind eerst de twee frames (item 1) met elkaar door middel van het benodigde montagemateriaal (items 31, 32 en 35).
3. Vet de assen van de wielassemblages in. Verbind daarna de wielassemblages met het frame door deze in de ringen aan de voorzijde van het frame te schuiven. Zet deze vervolgens vast met de borgringen (item 22).
4. Zet de trekhaak en beugels (items 9 en 10) vast aan het frame door middel van het montagemateriaal (items 31, 32, 33, 34, 35 en 36).
5. Verbind de machine met een geschikte trekhaak door middel van de pin (item 15) en de koppelpin (item 16).
6. Plaats de watertanken of gewichten in de daartoe voorziene plaatsen en bevestig deze met een riem. De machine **NIET** overbelasten met gewichten.
7. Zet de hefstang vast alvorens met beluchten te beginnen.



GEBRUIK

⚠ Net als met alle mechanische gereedschappen moet de nodige zorg worden toegepast bij het gebruik van de machine. Controleer machinewerkgebied en machine voor gebruik. Zorg dat alle gebruikers van deze apparatuur zijn getraind in het algemene gebruik en de veiligheid van machines.

NIET GEBRUIKEN wanneer de machine overmatig trilt. Bij overmatig trillen, stop dan meteen en inspecteer de machine op schade of slijtage aan tanden, losse schroeven of vreemde voorwerpen. (Zie probleemoplossing op pagina 6).

BEDIENING VAN BELUCHTER

OPMERKING: PARKEER DEZE MACHINE NOOIT OP EEN OF ANDERE HELLING.

Houd de tanden altijd in de stand omhoog wanneer u de machine parkeert.

VERHOGEN/VERLAGEN VAN TANDEN: Plaats uw voet op de wielafscherming of steek de hefstaang in de vierkante sleuf. Oefen druk uit en trek de pin uit. Het wiel kan nu naar omhoog of naar beneden gezet worden. Herhaal deze stap aan de andere kant. Gebruik de machine **NIET** met één wiel omhoog en het andere naar beneden, want dat kan de machine beschadigen.

TANDEN INSCHAKELEN: Zet beide wielen vast in de stand omhoog met de machine op de werkplek; dit zet de tanden vast in de grond. (zie Afb. 1)

PENETRATIE VAN DE TANDEN: De maximale penetratie wordt verkregen door de hoeveelheid gewicht dat gebruikt wordt.

DRAAIEN: Vermijd scherpe bochten of bochten aan hoge snelheid, want dat kan de machine beschadigen.

TRANSPORT: Zorg ervoor dat de tanden uit de grond gehaald zijn alvorens de machine van de werkplek weg te transporteren. (zie Afb. 2)

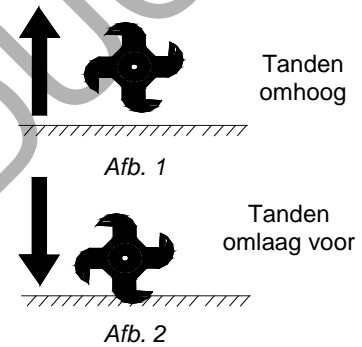

*****TIPS*****

MAAIEN

Maai het gazon tot zijn normale maaihoogte.

WATER

Voor de beste prestatie en maximale penetratie van de tanden moet het gazon de dag vóór het beluchten voldoende water hebben gekregen.

INSPECTEREN

Controleer het gazon voordat u het werk start. Verwijder alle stenen, kabels of andere voorwerpen die een gevaar kunnen zijn tijdens het werk voordat u eraan begint.

IDENTIFICEREN

Markeer alle vaste objecten die tijdens het werk moeten worden ontweken, zoals sproeikoppen, waterkranen, ondergrondse kabels of waslijnankers, enz.

HELLINGEN: Belucht niet op steile hellingen. Wees uiterst voorzichtig wanneer u op welk hellend oppervlak ook werkt. Bij minder steile hellingen bedient u de machine zodat die op en neer gaat in een hoek van 45 graden tegenover de helling in plaats van in een rechte lijn erover heen.

ONDERHOUD

PERIODIËK ONDERHOUD

Periodiek onderhoud dient in de volgende termijnen te worden uitgevoerd:

Onderhoudshandeling	leder gebruik (dagelijks)	ledere 25 uur	ledere 50 uur
Inspecteer op losse, versleten of beschadigde onderdelen.		•	
Verwijder grondig alle afval uit de machine en van de tanden	•		
Controleer het koppel van de tandwielbout. Span aan tot min. 135.58 Nm (100 ft.lbs.)			•
Vet de kogellagers in (zie smeren).			•



Onderhoud vervolgd op de volgende pagina.

VERWIJDEREN VAN TANDHASPEL EN VERVANGEN VAN TANDENRIJEN (zie onderdelenillustratie en Onderdelenlijst op pagina's 7-8)

VERWIJDEREN VAN TANDHASPEL

OPMERKING: Het verwijderen van de tandhaspel is enkel nodig om een volledige tandenrij te vervangen of voor ander groot onderhoud aan de machine. Individuele tanden kunnen vervangen worden door de instructies te volgen onder **VERVANGEN VAN INDIVIDUELE TANDEN**.

1. Met de tanden in de in de stand omhoog, zet de machine vast door de wielen te blokkeren.
2. Verwijder de vier bouten en moeren, twee aan elke kant, die de tandhaspellagers op hun plaats houden. **WEES VOORZICHTIG**, want de tandhaspel is zwaar en scherp. Neem uw voorzorgen om het niet te laten vallen wanneer de bouten verwijderd worden.
3. Hef de haspel op en beweeg deze zijwaarts om hem te verwijderen.
4. Zie **VERVANGEN VAN TANDENRIJ** voor onderhoudsinstructies.
5. Om de haspel terug in de machine te plaatsen volgt u de bovenstaande instructies in omgekeerde volgorde.

VERVANGEN TANDENRIJ

1. Verwijder de haspel volgens de instructies **VERWIJDEREN VAN TANDHASPEL**.
2. Verwijder de splitpen en moer aan het einde van de tandhaspelas die de tandenrijen op hun plaats houdt.
3. Verwijder de nodige tandenrijen en spreiders om het defecte onderdeel te vervangen. Let op de volgorde waarin de spreiders verwijderd worden, opdat deze later op de juiste plek teruggezet worden.
4. Monteer de tandhaspel opnieuw in exact dezelfde volgorde waarop die uit elkaar gehaald werd.
5. Draai de moer aan die de tandenrijen en spreiders op de as vastzet. Draai de moer aan met een minimaal moment van 100 ft.lbs. Controleer of alle tandenrijen goed vastzitten door te proberen ze met de hand te bewegen.
6. Herinstalleer de tandhaspel volgens de eerder vermelde instructies **VERWIJDEREN VAN TANDHASPEL**. *OPMERKING:* Het bespuiten van de tanden met een roestwerend smeermiddel kan de levensduur van de tanden verlengen en het vervangen van versleten of beschadigde tanden aanzienlijk vereenvoudigen.

VERVANGEN INDIVIDUELE TAND

1. Met de tanden in de in de stand omhoog, zet de machine vast door de wielen te blokkeren.
2. Maak de buitenste moer en bout die de beschadigde of versleten tand vastzetten los maar verwijder deze niet.
3. Maak de binnenste moer en bout die de tand vastzetten op de haspel los en verwijder deze.
4. Gebruik een kleine koevoet en duw de tandplaten uit elkaar om de te vervangen tand eruit te kunnen glijden.
5. Plaats de nieuwe tand op de correcte plaats en bevestig met de binnenste moer en bout. Span volledig aan.
6. Span de buitenste moer en bout weer aan om de nieuwe tand volledig vast te zetten.
7. Herhaal indien nodig om alle beschadigde of versleten tanden te vervangen.

OPMERKING: De tanden hebben een normale slijtage maar moeten regelmatig op tekenen van slijtage of schade worden nagekeken.

SMEREN VAN DE KOGELLAGERS

PROBLEMEN OPLOSSEN

Probleem	Mogelijke Oorzaak	Oplossing
Abnormale trillingen	Beschadigde of missende tanden. Losse moeren en bouten	Stop het werk onmiddellijk. Vervang beschadigde of missende tanden. Draai alle losse bouten en moeren aan.