



LB DAMMSUGARE bruksanvisning



LB DAMMSUGARE Bruksanvisning

LB352

Inledande serienummer: 020316001

Tillbehör

SLANG
4" x 7' (102mm x 3,05m) För svåråtkomliga utrymmen.
P/N 900460

SLANGANSLUTNING
För att ansluta två 4-tums slangar (slang ingår ej).
P/N 890045

STANDARDFILTPÅSE PÅSAR
För dammiga utrymmen.
P/N 900719

TILLVALSPÅSAR FÖR MARK PÅSAR
För löv och gräs i dammfria utrymmen.
P/N 900722

VIKTIGT – LÄS NOGA INNAN DU ANVÄNDER MASKINEN OCH SPARA FÖR FRAMTIDA BRUK



INNEHÅLL

SPECIFIKATIONER OCH LJUDNIVÅ/VIBRATION	3
INSTRUKTIONSETIKETTER	4
CHECKLISTA FÖR INNEHÅLL OCH MONTERING	5
ANVÄNDNING	6
UNDERHÅLL OCH FELSÖKNING	7
RITNING OCH RESERVDDELSLISTA	8-9
FÖRSÄKRAN OM ÖVERENSSTÄMMELSE	10-12

NOT FOR REPRODUCTION



LB DAMMSUGARE bruksanvisning

SPECIFIKATIONER

LB352

Cylindervolym	140 cm ³
Motortyp	B & S 500-serien
Motormodell	10T502 9305 14
Bränslekapacitet	0,9 qt (0,85 l)
Oljekapacitet	18 till 20 oz. (0,54-0,59 l)
Total vikt	57# (25,85 kg)
Total längd	47" (1,19 m)
Total bredd	21,5" (0,55 m)
Total höjd	40,5" (1,02 m)
Max. sluttning för arbete	20°
Ljudnivå enligt 2000/14/EEG	97 dBA
Ljudnivå i öronhöjd	77 dBA
Vibration vid operatörens position	0,5 g (5,17 m/s ²)

LJUDNIVÅ



97 dB

LJUDNIVÅ 77,5 dB(a) vid operatörens öra

Ljudnivån uppmättes i enlighet med 2000/14/EEG den 17 juni 2013 under följande villkor.

⚠ Den listade ljudeffektnivån är det högsta värdet för alla modellerna som omfattas av denna bruksanvisning. Se maskinens typskylt för din modells ljudeffektnivå.

Allmänna villkor:
Temperatur:
Vindhastighet:
Vindriktning:
Luftfuktighet:
Barometertryck:

Soligt
71°F (21,7°C)
4 mph (6,4 km/h)
Nordlig
90 %
29.94" Hg (760,5 mm Hg)

VIBRATIONSDATA

VIBRATIONSNIVÅ 0,5 g (5,17m/s²)

Vibrationsnivån vid handtagen uppmättes vertikalt, i sidled och längsgående med kalibrerad mätutrustning. Testerna utfördes den 17 juni 2013 under följande villkor.

Allmänna villkor:
Temperatur:
Vindhastighet:
Vindriktning:
Luftfuktighet:
Barometertryck:

Soligt
71°F (21,7°C)
4 mph (6,4 km/h)
Nordlig
90 %
29.94" Hg (760,5 mm Hg)



LB DAMMSUGARE bruksanvisning

INSTRUKTIONSETIKETTER

Följande etiketter finns utplacerade på din BILLY GOAT® LB Dammsugare. Om någon etikett är skadad eller saknas, ersätt den omedelbart innan utrustningen används. För att underlätta för dig att beställa ersättningsetiketter finns deras delnummer i reservdelslistan. Varje etiketts korrekta placering kan avgöras med bilden och delnumret.



ETIKETT VARNING HÅLL HÄNDER OCH FÖTTER BORTA #67 P/N 400424



ETIKETT SÄKERHET SKYDD ARTIKEL #76 P/N 100346



FARA FLYGANDE SKRÄP ARTIKEL # 73 P/N 810736



EXPLOSIVT BRÄNSLE ARTIKEL # 75 P/N 400268

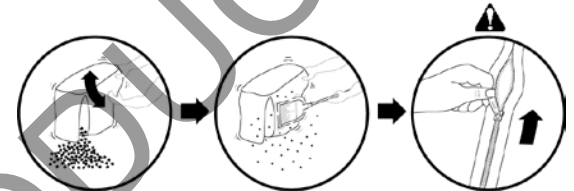

DAMMSUGARPÅSE ARTIKEL #10

MOTORKONTROLLER OCH -MÄRKNINGAR

BRIGGS & STRATTON

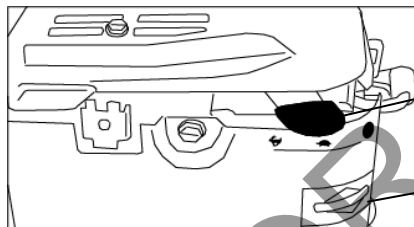

Briggs & Strattons motorer använder en förgasare med knapprimer istället för choke.





LB DAMMSUGARE bruksanvisning

CHECKLISTA FÖR INNEHÅLL

Billy Goat LB dammsugare levereras av fabriken i en förpackning och helt monterad med undantag för det övre handtaget och påsen.



LÄS alla säkerhetsanvisningar innan du monterar maskinen.

VAR FÖRSIKTIG du tar ut maskinen ur förpackningen. Handtaget är fäst med kablar och vikt över den.



FYLL PÅ MOTOROLJAN INNAN DU STARTAR

RESERVDDELSPÅSE OCH MANUALER

Garantikort P/N- 400972, bruksanvisning P/N-901015, allmänna säkerhetsanvisningar och varningar P/N-100294, försäkrans om överensstämmelse P/N-900782, förteckning över LB-tillbehör 900714.

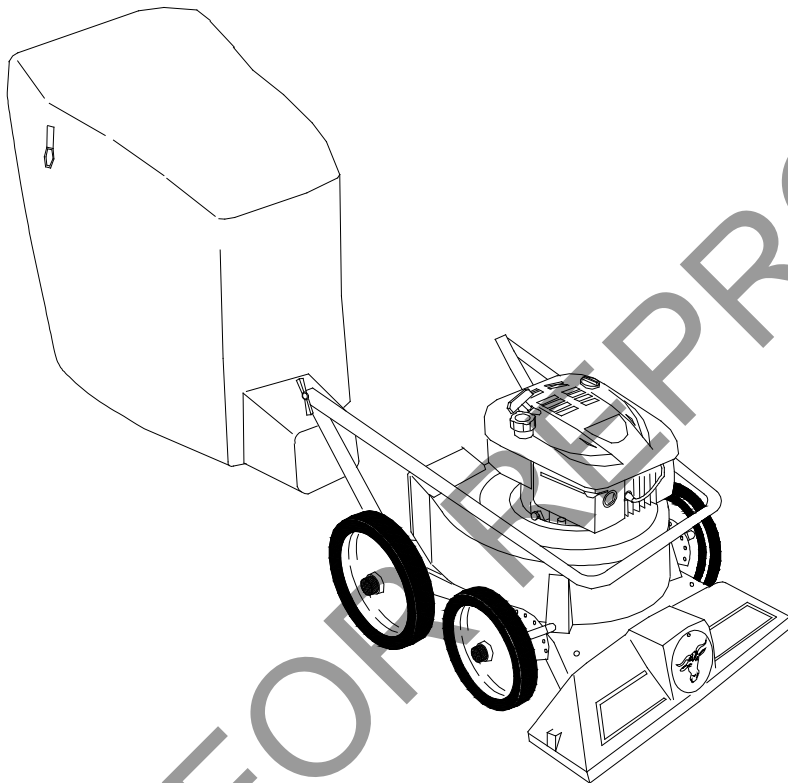

Förpackningsdelar Checklista

- Skräppåse
P/N-900718
- Monteringsanvisningar
P/N-901016
- Briggs & Stratton
500 Series

MONTERING

OBS: Föremål inom () hittas i ritningen och reservdelslistan på sidan 8–9.

Billy Goat levereras av fabriken i en förpackning och helt monterad med undantag för det övre handtaget och påsen.

1. **VRID** det övre handtaget så att det pekar uppåt och dra åt vreden så att de sitter säkert. Maskinen kan förbaras med handtaget nedåtvikt.
2. **VIK UT** påsen (föremål 10) och fäst öppningen i utsuget.
3. **FÄST** påsens remmar i öglorna (föremål 38) som finns monterade på det övre handtaget.
4. **ANSLUT** tändstiftskabeln.



LB DAMMSUGARE bruksanvisning

ANVÄNDNING

DAMMSUGNING

JUSTERA MUNSTYCKETS HÖJD: Munstyckets höjd kan höjas eller sänkas genom att justera framhjulens höjdstyrning.

FÖR MAXIMAL UPPSUGNING: Håll munstycket nära skräpet, men var försiktig så att luftflödet inte stryps. **OBS:** Tryck aldrig ner munstycket i skräp.

RENSA TILLTÄPPT MUNSTYCKE ELLER UTSUG: Slå av motorn och vänta tills impellern har stannat helt eller koppla ur tändstiftkabeln. Använd oömma handskar och rensa ut det fastnade materialet. **Fara,** det fastnade materialet kan vara varmt. Anslut tändstiftskabeln.

SKRÄPPÅSE

Skräppåsar är normalt utbytbara förbrukningsföremål.

OBS: Töm påsen regelbundet för att förhindra att den överbelastas och väger mer än du orkar bära.

En extra påse med dammskydd finns tillgänglig för dammsugande i dammiga förhållanden (se Tillbehör på sidan 1). **PLACERA INTE** påsen på eller nära varma ytor, såsom motor. Kör motorn med halv fart under den första halvtimmen efter att ha bytt påse. Den nya påsen måste köras in för att konditionera materialets porer och förhindra att de blockeras i för tid. Hela påsens yta fungerar som ett filter och måste kunna andas för att dammsuga. Se till att motorn har stannat helt innan du tar av eller tömmer påsen.

Denna dammsugare är avsedd för att suga upp skräp, organiskt material och liknande (se bruks- och säkerhetsanvisningarna).

Dock används många dammsugare i utrymmen där damm blandas med skräpet. Du kan bara dammsuga i dammiga områden under en begränsad tid. Damm är den främsta orsaken till försämrade sugförmåga. Följ dessa regler för att hjälpa dig behålla din apparats sugförmåga i dammiga förhållanden:

- Kör dammsugaren på maximalt en kvarts hastighet.
- Rengör skräppåsen oftare. Dammsugare med en ren och mjuk påse suger bättre. Smutsiga och styva påsar suger sämre. Om påsen blir smutsig, töm den och skaka den kraftigt för att lossa på dammet.
- Maskin- eller trycktvätta påsen om normal rengöring inte är tillräckligt. Påsen måste torka helt innan den används. Att ha en eller flera extra påsar är ett praktiskt sätt att kunna fortsätta arbeta medan dina smutsiga påsar rengörs.

LÄMNA INTE skräp i påsen medan maskinen förvaras.

KOMPOST

Löv, gräs och annat organiskt material som du suger upp i din trädgård kan tömmas i en kompost för att bli jord som du kan använda på din gräsmatta eller i dina rabatter. **OBS:** Låt gröna träflisor torka innan du sprider ut dem runt levande växter.



LB DAMMSUGARE bruksanvisning

UNDERHÅLL

OBS: Föremål inom () hittas i ritningen och reservdelslistan på sidan 8–9.

PERIODISKT UNDERHÅLL

Periodiskt underhåll bör utföras med följande tidsintervall:

Underhållsåtgärd	Varje användning (dagligen)	Var 5:e timme (dagligen)
Kontrollera lösa, slitna eller skadade delar		•
Rengör skräppåsen	•	
Kontrollera att påsens remmar är åtspända	•	
Motor (se motorhandboken)		
Kontrollera om vibrationen är för stark		•

DEMONTERA IMPELLERN

1. Vänta tills motorn har svalnat och koppla ur tändstiftkabeln.
2. Töm motorn på bränsle och olja.
3. Ta av påsen och det övre handtaget.
4. Vänd maskinen upp och ner och stötta upp den utan att placera maskinens vikt på rekylstarten.
5. Ta av bakhjulen (föremål 11) och axelhållaren (föremål 48) på vardera sidan närmast insugsplattan (föremål 3), brickan (föremål 57) och muttern (föremål 49).
6. Avlägsna insugshållaren (föremål 2) och insugsplattan (föremål 3), åtta skruvar och åtta muttrar.
7. Avlägsna impellerskruven (föremål 37) och låsbrickan (föremål 36).
8. Lyft ut impellern ur motorn.
9. Om impellern inte enkelt går att lyfta ut, skaffa en 1 tum (2,54 cm) längre skruv med samma diameter och gängning som impellerskruven. För in skruven för hand i vevaxeln tills den når botten. Använd en lämplig växel- eller hjulavdragare mot skruvens huvud och impellerns bakplatta (nära bladen) för att lyfta av impellern från axeln.
10. Montera en ny impeller, impellerskruv och låsbricka i omvänd ordning. Dra åt impellerskruven med ett vridmoment på 33-38 ft-lbs (45-52 Nm.)

FELSÖKNING

Problem	Möjlig orsak	Lösning
Onormala vibrationer	Lös eller obalanserad impeller eller lös motor.	Kontrollera impellern och byt ut vid behov. Kontrollera motorn.
Suger inte upp eller har dålig sugförmåga	Smutsig skräppåse. Munstyckets höjd för hög eller låg. Slanglock saknas. Stopp i munstycke eller utlopp. För mycket skräp.	Rengör skräppåse Skaka påsen ren eller tvätta. Justera munstyckets höjd. Lokalisera slanglock. Rensa munstycke eller utlopp. Låt luft blandas med skräpet.
Motorn startar inte	Gasen avstängd. Slut på bensin. Dålig eller gammal bensin. Tändstiftskabel ej inkopplad. Luftrenare smutsig.	Kontrollera gas. Anslut tändstiftskabeln. Rengör eller byt ut luftfiltret. Eller kontakta en kvalificerad servicetekniker.
Motorn har låst sig, rör sig inte	Skräp har fastnat i impellern. Motorproblem.	Se sidan 6. Kontakta en motorserviceåterförsäljare för motorproblem.
Munstycket skrapar i marken i den lägsta höjdställningen	Munstyckeshöjden feljusterad.	Justera munstyckeshöjden (se instruktionerna för att finjustera munstyckeshöjden för hårda ytor på sidan 6).



LB RITNING

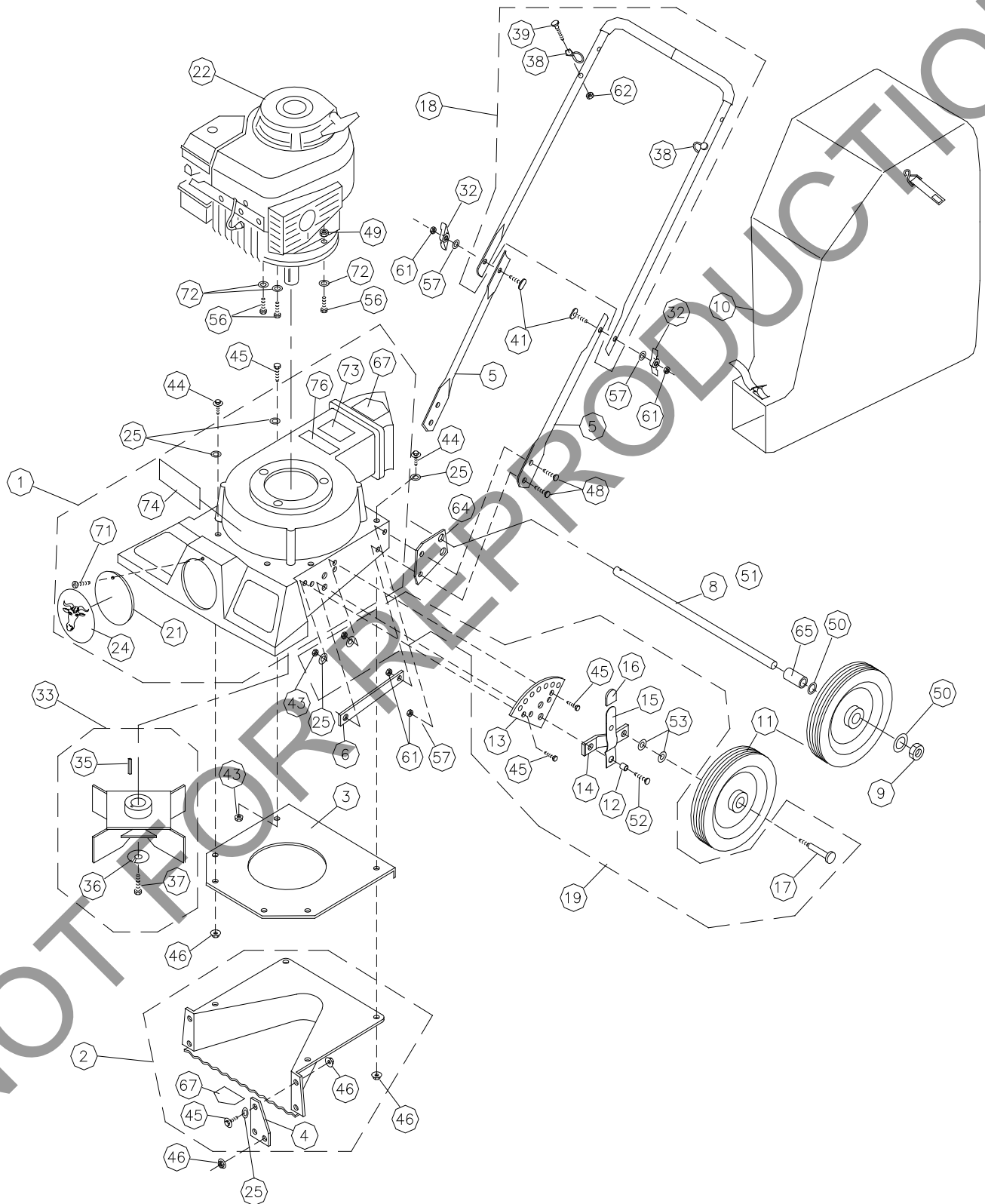



LB DAMMSUGARE bruksanvisning

LB RESERVDELSLISTA

ARTIKEL NR.	BESKRIVNING	LB352 Delnr.	ANTAL
1	HUS	900590-04	1
2	HÅLLARE INSUG	900607-04	1
3	PLATTA MITT INLOPP	900418	1
4	PLATTA HÅLLARE	900413	2
5	HANDTAG NEDRE	900483	2
6	PLATTA BACKUP	900484	2
8	AXEL	900818	1
9	HJULMUTTER 1/2"	840089	2
10	PÅSE SKRÅP	900719	1
11	HJUL 8" X 1/2" OC NAV	900157	4
12	MELLANLÄGG	900384	2
13	PLATTA - HÖJDJUST.	900414	2
14	AXELARM - HÖJDJUST.	900416	2
15	ARM - HÖJDJUST.	900417	2
16	TIPPNING - HÖJDJUST.	900459	2
17	AXELBULT 1/2" x 1,56" LG	900171	2
18	HANDTAG - ÖVRE	900777	1
19	HÖJDJUST.	900820	2
20	MELLANLÄGG FRAMHJUL	900819	2
21	PLUGG	900146-01	1
22	MOTOR BRIGGS 500-SERIEN	901012	1
24	ETIKETT LOGOTYP LITEN RAM	441152	1
25	BRICKA 1/4 SAE	8172007	13
26	SKRUVLOCK 5/16-16 X 1 1/4	8041029	1
30	BRICKA 1/2" PLATT KD HJUL MTG	900230	4
32	KNOPP - FÄLLBART HANDTAG	900456	2
33	IMPELLER	900421	1
35	NYCKEL-3/16 FYRKANT X 1 1/4"	9201080	1
36	LÅSBRICKA 7/16 S/T MED	8177013	1
37	SKRUVLOCK 7/16-20 X 1" HCS GR. 8 MED LAPP	510213	1
38	PÅSÖGLA	800178	2
39	SKRUVLOCK 1/4-20 X 1 1/4"	8041007	2
41	RUNDSKRUV 5/16-18x2 1/4"	900466	2
43	LÅSMUTTER 1/4 - 20 INSEX ZP	8160001	5
44	SKRUVLOCK 1/4 - 20 X 1"	8041006	2
45	SKRUVLOCK 1/4-20 X 3/4"	8041004	13
46	LÅSMUTTER BRICKA 1/4-20	900453	10
48	SKRUVLOCK 5/16-18 X 1 1/4"	8041029	4
49	LÅSMUTTER 5/16"-18 INSEX ZP	8160002	3
50	BRICKA PLATT 1/2 SAE (17/32 X 1 1/16 X 3/32)	8172011	4
52	SKRUVLOCK 3/8-16 X 1 1/2"	8041052	2
53	LÅSBRICKA 3/8 S/T MED	8177012	2
55	BRICKA PLATT 3/8 SAE (13/32 X 13/16/ X 1/16)	8172009	2
56	SKRUVLOCK 5/16-18 X 1 1/4	8041030	3
57	BRICKA 5/16 SAE (11/32 X 11/16 X 1/16)	8172008	2
61	LÅSMUTTER 5/16-18	8160002	5
62	LÅSMUTTER 1/4-20	8160001	2
64	FÄSTE AXEL	900487	2
65	MELLANLÄGG 1/2 X 5/8	900231	2
67	ETIKETT FARA HÅLL HÄNDER OCH FÖTTER BORTA	400424	2
71	SKRUV GÅNGSKÅRANDE 10-24 X 1/2	8123086	1
72	BRICKA 5/16 PLATT	8171003	3
73	ETIKETT FLYGANDE SKRÅP	810736	1
74	ETIKETT LB STÄMPLING	901016	1
76	ETIKETT SÄKERHET LÅS BRUKSAVNISNINGEN	100346	1



LB DAMMSUGARE bruksanvisning



en	English	fi	Suomi	lv	Latviešu	ru	Русский
bg	Български език	fr	Français	nl	Nederlands	sl	Slovenščina
cs	Čeština	el	Ελληνικά	no	Norsk	sk	Slovák
da	Dansk	hr	Hrvatski	pl	Polski	sv	Svenska
de	Deutsch	hu	Magyar	pt	Português	tr	Türkçe
es	Español	it	Italiano	ro	Română		
et	eesti keel	lt	Lietuvių				

en	EC Declaration of Conformity	el	Δήλωση συμμόρφωσης EK	pl	Deklaracja zgodności UE
bg	Декларация за съответствие с европейските стандарти	hu	EU Megfelelőségi nyilatkozat	pt	Declaração de Conformidade à CE
cs	ES Prohlášení o shodě	hr	EC Deklaracija o skladnosti	ro	Declarație de conformitate C.E.
da	EC Overensstemmelseserklæring	it	Dichiarazione di conformità CE	ru	Заявление о соответствии стандартам и нормам
de	EG-Konformitätserklärung	lv	EB atitiktības deklarācija	EC	
es	Declaración de Conformidad de la CE	nl	E.G. Conformiteitverklaring	sl	ES izjava o skladnosti
et	Eü vastavustunnistus	no	CE konformitetserklæring	sk	Vyhlasenie o zhode
fi	EC- vaatimustenmukaisuusvakuutus			sv	EG-försäkran om överensstämmelse
fr	Déclaration de conformité CE			tr	EC Uygunluk Deklarasyonu

en	Category	Vacuum	el	Κατηγορία	κενό	pl	Kategoria	Próżnia
bg	Категория	вакуум	hu	Kategória	vákuum	pt	Categoria	vácuo
cs	Kategorie	Vakuové	hr	Kategorija	Vakuuum	ro	Categorie	vid
da	Kategori	vakuum	it	Categoria	vuoto	ru	Категория	вакуум
de	Kategorie	Vakuum	lt	Kategorija	Dulkių	sl	Kategorija	vakuumska
es	Categoría	Aspiradora	lv	Kategorija	vakuums	sk	Kategória	vakuové
et	Katagooria	vaakum	nl	Categorie	vacuüm	sv	Kategori	vakuum
fi	Kategoria	tyhjiö	no	Kategori	vacuum	tr	Kategori	Vakum
fr	Catégorie	vide						

en	This is to certify that the products listed in this document meet the requirements of the European Community Law, and can carry the CE mark. These models comply with the following Directives and related Standards.
bg	Декларацията се издава в удостоверение на това, че изброените продукти съответстват на стандартите на правните норми на Европейския съюз и могат да носят знака CE. Моделите изпълняват директивите и техните стандарти, както следва.
cs	Tímto stvrujeme, že výrobky uvedené v tomto dokladu splňují požadavky zákonů Evropského společenství a mohou být označeny značkou CE. Tyto modely splňují následující směrnice a související normy.
da	Det bekræftes hermed, at de produkter, der er nævnt i dette dokument, opfylder bestemmelserne i EU-lovgivningen og kan bære CE-mærkater. Disse modeller er i overensstemmelse med følgende direktiver og relaterede standarder.
de	Hiermit wird bescheinigt, dass die in diesem Dokument aufgeführten Produkte mit den gesetzlichen Bestimmungen der Europäischen Gemeinschaft übereinstimmen und das CE-Zeichen tragen können. Diese Modelle erfüllen die folgenden Richtlinien sowie weitere anzuwendende Normen.
es	La presente certifica que los productos enumerados en este documento cumplen con los requerimientos de la Legislación de la Comunidad Europea, y que pueden portar la marca CE.
et	Estos modelos cumplen con las siguientes Directrices y Estándares relacionados: Kinnitame, et eespool nimetatud tooted vastavad Euroopa Ühenduse seadusandluse nõuetele ja kannavad CE-märgistust. Eespool nimetatud mudelid vastavad järgmistele direktiividele ja seotud standardile:
fi	Vakuutamme, että tässä asiakirjassa luetellut tuotteet täyttävät Euroopan Unionin lainsäädännön asettamat vaatimukset ja voi saada CE-merkinnän. Nämä mallit täyttävät seuraavien direktiivien ja niitä koskevien standardien vaatimukset:
fr	Nous déclarons par la présente que les produits mentionnés dans le document sont conformes à la législation de la Communauté européenne et peuvent porter le marquage CE. Ces modèles sont conformes aux directives suivantes et aux normes connexes :
el	Με την παρούσα δήλωση πιστοποιείται ότι τα προϊόντα που αναφέρονται στην παρούσα πληρούν τις απαιτήσεις της Ευρωπαϊκής Κοινοτικής Νομοθεσίας και μπορούν να φέρουν τη σήμανση CE. Τα μοντέλα αυτά συμμορφώνονται με τις ακόλουθες Οδηγίες και τα σχετικά Πρότυπα.
hu	Ez annak tanúsítására szolgál, hogy a dokumentumban felsorolt termékek megfelelnek az Európai közösségi jog követelményeinek és viselheti a CE jelzést. Ezek a modellek eleget tesznek a következő irányelveknek és vonatkozó szabványoknak.
hr	Ovo je potvrda da proizvodi koji su navedeni u ovom dokumentu odgovaraju zakonima europske zajednice i da nose CE oznaku. Ovi modeli zadovoljavaju sljedeće direktive i odgovarajuće standarde.
it	Si certifica che i prodotti elencati nel presente documento soddisfano i requisiti della legislazione della Comunità Europea e possono recare il marchio CE. Questi modelli sono conformi alle seguenti norme e direttive:
lt	Šiuo patvirtiname kad šiuame dokumente paminėti produktai atitinka Europos Bendrijos įstatymų reikalavimus ir jie gali būti pažymėti CE ženku. Šie modeliai atitinka sekančias direktyvas ir standartus.
lv	Ar šo tiek apstiprināts, ka šajā dokumentā uzskaitītie izstrādājumi atbilst Eiropas Kopienas Likuma prasībām un var tikt marķēti ar emblēmu CE. Šie modeļi atbilst sekojošajām Direktīvam un attiecīgajām Normām.
nl	Hiermee wordt gecertificeerd dat de producten die in deze lijst staan opgesomd, voldoen aan de wettelijke voorschriften van de Europese Gemeenschap en mogen worden voorzien van de CE markering. Deze modellen voldoen aan de volgende richtlijnen en bijbehorende normen:
no	Dette sertifiserer at produktene som er nevnt i dette dokumentet oppfyller kravene som stilles av EU, og at de dermed kan CE-merkes. Disse modellene tilfredsstiller følgende direktiver og relaterte standarder:
pl	Niniejszym zaświadcza się, że produkty wymienione w niniejszym dokumencie spełniają wymogi Prawa Wspólnoty Europejskiej i mogą nosić oznakowanie CE. Modele te spełniają wymogi następujących dyrektyw i powiązanych norm.
pt	O presente documento certifica que os produtos listados neste documento atendem aos requisitos das Leis da Comunidade Europeia e podem levar a marca CE. Esses modelos estão de acordo com as seguintes diretivas e padrões relacionados.
ro	Prin prezenta se atestă faptul că produsele menționate în acest document îndeplinesc cerințele de Drept Comunitar European și pot purta sigla C.E. Aceste modele sunt în conformitate cu următoarele directive și standarde asociate.
ru	Настоящим удостоверяется, что перечисленные в этом документе изделия соответствуют требованиям законов Европейского Союза и могут быть обозначены знаком CE. Эти модели отвечают требованиям следующих директив и соответствующих стандартов.
sl	To služi kot potrditev, da izdelki, ki so navedeni v tem dokumentu, ustrezajo zahtevam zakonodaje Evropske skupnosti in so lahko opremljeni z oznako CE. Ti modeli so v skladu z naslednjimi direktivami in povezanimi standardi.
sk	Týmto vyhlasujeme, že výrobky uvedené v tomto dokumente, splňajú požiadavky zákonov ES a môžu byť označené značkou CE. Tieto modely vyhovujú nasledujúcim smerniciam príslušným normám.
sv	Härmed försäkras att produkterna som finns listade i detta dokument uppfyller kraven i Europeiska gemenskapens lagstiftning och kan förses med CE-märket. Modellerna uppfyller följande direktiv och tillhörande normer.
tr	Bu belgele belirtilen ürünlerin Avrupa Birliği Yasası gereksinimlerini karşılayarak CE işareti taşıyabilmesinin onaylamak içindir. Bu modeller aşağıdaki Direktif ve ilgili Standartlarla uyumludur



LB DAMMSUGARE bruksanvisning

en Directive: 2006/42/EC	hu Irányelv: 2006/42/EC	pt Diretiva: 2006/42/EC
bg Директива: 2006/42/EC	el Οδηγία: 2006/42/EC	ru Директива: 2006/42/EC
cs Směrnice č. 2006/42/EC	hr Direktiva: 2006/42/EC	ro Directiva: 2006/42/EC
da Direktiv: 2006/42/EF	it Direttiva: 2006/42/EF	sl Direktiva: 2006/42/EF
de Richtlinie: 2006/42/EG	lt Direktyva: 2006/42/EG	sk Smernica: 2006/42/EG
es Directriz: 2006/42/EC	lv Direktīva: 2006/42/EC	sv Direktiv: 2006/42/EC
et Direktiiviga: 2006/42/EÜ	nl Richtlijn: 2006/42/EÜ	tr Direktif: 2006/42/EÜ
fi Direktiivi: 2006/42/EC	no Direktiv: 2006/42/EC	
fr Directives : 2006/42/CE	pl Dyrektywy: 2006/42/CE	

en Model	Guaranteed Sound Power Level	Measured Sound Power Level	Sound Pressure Level at Operator's Ear (1)	Engine Net Power	Hand/Arm Vibration (2)	Mass
bg Модел	Гарантирано ниво на звука	Измерено ниво на звука	Налягане на звука, измерено на нивото на ухото на оператора (1)	Мощност на двигателя	Вибрация на дланта и на ръката (2)	Маса
cs Model	Garantovaná hladina akustického výkonu	Změřená hladina akustického výkonu	Hladina akustického tlaku nameraná u ucha obsluhující osoby (1)	Užitečný výkon motoru	Vibration rukou/paží (2)	Váha
da Model	Garanteret støjniveau	Målt støjniveau	Lydtryksniveau ved brugerens øre (1)	Maskine Netto kraft	Vibration af hånd/arm (2)	Vægt
de Modell	Garantierter Schalleistungspegel	Gemessener Schalleistungspegel	Schalldruckpegel am Ohr der Bedienungsperson (1)	Motornettoleistung	Vibrationen an Hand/Arm (2)	Masse
es Modelo	Nivel garantizado de potencia acústica	Nivel medido de potencia acústica	Nivel de presión acústica en el oído del operador (1)	Potencia neta del motor	Vibración mano / brazo (2)	Masa
et Mudel	Garanteeritud helivõimsuse tase	Mõõdetud helivõimsuse tase	Helirõhu tase kasutaja kõrva juures (1)	Masini puhhas töotav	Võrkumme käsi / käsivars (2)	Massi
fi Malli	Taattu äänitehotaso	Mitattu äänitehotaso	Äänenpaine taso käyttäjän korvan tasolla (1)	Moottorin nettoteho	Käden/käsivarren värinä (2)	Paino
fr Modèle	Niveau de bruit garanti	Niveau de bruit mesuré	Niveau sonore au niveau de l'oreille de l'opérateur (1)	Puissance nette du moteur	Vibrations au niveau de la main/du bras (2)	Masse
el Μοντέλο	Εγγυημένη στάθμη ηχηρής ισχύος	Μετρηθείσα στάθμη ηχηρής ισχύος	Στάθμη ηχηρής πίεσης στο αυτί του χειριστή (1)	Καθαρή ισχύς κινητήρα	Χειροβραχιονική δόνηση (2)	Μάζα
hu Model	Garantált hangteljesítmény szint	Mért hangteljesítmény szint	Hangnyomás szint a gépekezelő fülénél (1)	Motor hasznos teljesítménye	Kéz/kar vibráció (2)	Tömeg
hr Model	Zajamčena razina snage zvuka	Izmerjena razina snage zvuka	Razina zvučnog tlaka na dnu rukovatelja (1)	Neto snaga motora	Vibracije šake/ruke (2)	Masa
it Modello	Livello acustico garantito	Livello acustico misurato	Livello di pressione acustica all'orecchio dell'operatore (1)	Potenza netta motore	Vibrazioni a mani/braccia (2)	Massa
lt Modelis	Garantuotas triukšmo lygis	Pamatuotas triukšmo lygis	Garso spaudimo lygis įrangos naudotojui (1)	Variklio bendras galingumas	Rankenos vibracija (2)	Masė
lv Modelis	Garantētais skaņas jaudas līmenis	Izmērītais skaņas jaudas līmenis	Skaņas spiediena līmenis pie operatora auss (1)	Dzinēja neto jauda	Rokas/pleca vibrācija (2)	Masa
nl Model	Gegarandeerd geluidsdrukniveau	Gemeten geluidsdrukniveau	Geluidsdrukniveau bij het oor van de gebruiker (1)	Netto motorvermogen	Trolling van hand/arm (2)	Mass
no Modell	Garantert lydstyrkenivå	Målt lydstyrkenivå	Lydtrykk-nivå ved operatørens øre (1)	Motorens netto krefter	Hånd/arm-vibrasjon (2)	Masse
pl Model	Gwarantowany poziom mocy akustycznej	Zmierzony poziom mocy akustycznej	Poziom ciśnienia akustycznego w uchu operatora (1)	Moc netto silnika	Drgania reki/ramienia (2)	Masa
pt Modelo	Nível de potência de som garantido	Nível de potência de som medido	Níveis de pressão do som no ouvido do operador (1)	Potência útil do motor	Vibração na mão/braço (2)	Massa
ro Model	Nivel de zgomot garantat	Nivel de zgomot măsurat	Nivel de presiune acustică la urechea operatorului (1)	Putere netă motor	Vibrație la mână/braț (2)	Masă
ru Модель	Гарантированный уровень звуковой мощности	Измеренный уровень звуковой мощности	Уровень звукового давления на месте оператора (1)	Полезная мощность двигателя	Интенсивность вибрации на ладонях/руках (2)	Вес
sl Model	Zajamčena raven zvočne moči	Izmerjena raven zvočne moči	Raven zvočnega tlaka pri užesu uporabnika (1)	Izhodna moč motorja	Tresljaji na rokah (2)	Masa
sk Model	Zaručená hladina akustického výkonu	Nameraná hladina akustického výkonu	Hladina akustického tlaku pôsobiaceho na ucho obsluhy (1)	čistý výkon motora	Ruka/Rameno Vibrácia (2)	Masa
sv Modell	Garanterad ljudeffektivitet	Uppmätt ljudeffektivitet	Ljudtrycksnivå vid operatörens öra (1)	Motoreffekt netto	Hand-/ armvibrationer (2)	Massa
tr Model	Garantili Ses Gücü Seviyesi	Ölçülen Ses Gücü Seviyesi	Operatörün Kulakındaki Ses Basınç Seviyesi (1)	Makine Net Gücü	El/Kol Titre şimi (2)	Ağırlık
LB352	98 dB(A)	97 dB(A)	77 dB(A)	2.6 kW	5.17 m/s²	25.85 kg

(1) ISO 5395-1:2013 F.7 (EN 4871:1996)
(2) ISO 5395-1:2013 G.8 (EN 12096:1997, D.1)



LB DAMMSUGARE bruksanvisning

en	Manufacturing Place / Keeper of Documentation	el	Τόπος κατασκευής / Υπεύθυνος τήρησης αρχείων τεκμηρίωσης	pl	Miejsce produkcji / Osoba odpowiedzialna za przechowywanie dokumentów
bg	Място на производство / Архивар	hu	Gyártás helye / A dokumentáció őrzője	pt	Local de Fabrico / Responsável pela Documentação
cs	Místo výroby / Držitel dokumentace	hr	Mjesto proizvodnje / Čuvar dokumentacije	ro	Loc de fabricație / Păstrător documentație
da	Fremstillingssted / Indehaver af dokumentationen	it	Sede di produzione / Archiviatore di documentazione	ru	Место производства / Владелец документации
de	Herstellungsort / Verantwortlicher für die Dokumentation	lt	Pagaminių vieta / Dokumentacijos turėtojas	sl	Kraj izdelave / Hranitelj dokumentacije
es	Lugar de manufactura / Guardián de documentación	lv	Ražošanas vieta / Dokumentācijas glabātājs	sk	Miesto výroby / Dokumentácia majiteľa
et	Valmistamiskoht / Dokumentatsiooni hoidja	nl	Productieplaats / Documentatiebeheerder	sv	Tillverkningsplats / Dokumentförvaring
fi	Valmistuspaikka / Asiakirjojen haltija	no	Produksjonssted / Dokumentasjonsholder	tr	Üretim Yeri / Doküman Sorumlusu
fr	Lieu de fabrication / Personne chargée de conserver la documentation				

1803 S.W. Jefferson
Lees Summit, MO 64063-
0308 USA

Jeroen Engelen
Schepersweg 4a 6049CV
Herten, NL

Ted Melin
Engineering Manager

10/05/2015

NOT FOR REPRODUCTION